

# KA-P

## Échantillonneur intégralement revêtu FEP / PFA

- Pour liquides
- Pour fluides chargés en particules solides
- Purge : Système de purge intégré afin d'éviter toute mise en pression du flacon

DN 15 - 100, PN 10 - 40

NPS ½" - 4" / Class 150 - 300

Temp :  $-29 < T < 150^{\circ}\text{C}$ , convient au vide  $10^{-8}$  mbar



## Principales caractéristiques

- Prélèvement direct depuis un réservoir ou une capacité
- Volume d'échantillonnage représentatif et prédéfini
- Connexion du flacon adaptable
- Connexion au réservoir : à souder ou à bride
- Volume de prélèvement de 25 à 100 ml

## Options

- Plusieurs matériaux pour le corps et le revêtement disponibles
- Sphère en Inox
- Automatisation

## Principe de fonctionnement

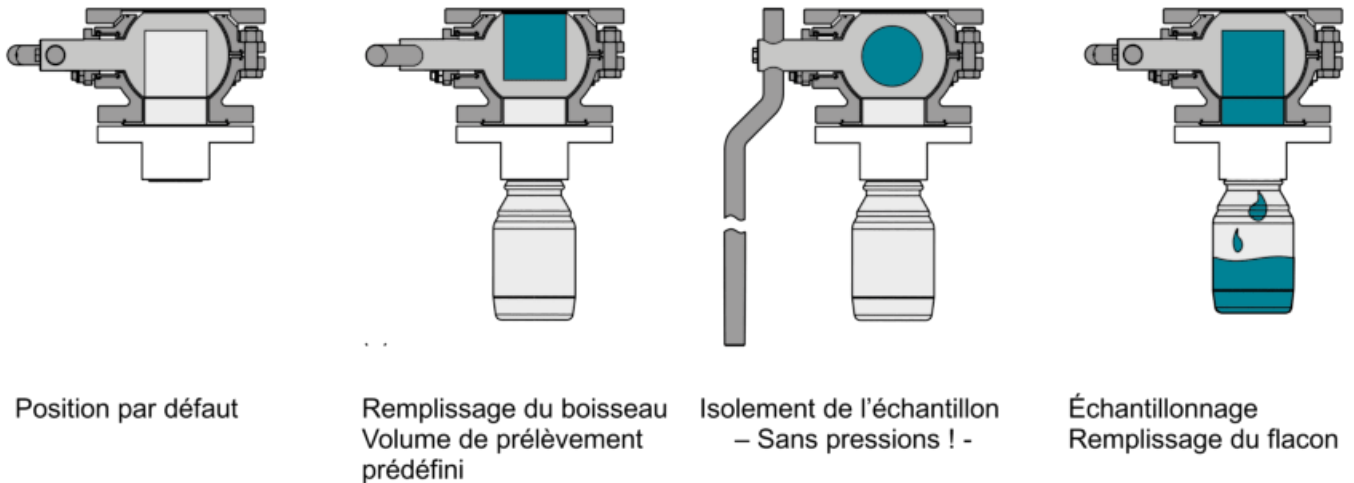

## Diagramme PT

General Pressure-Temperature-Diagram

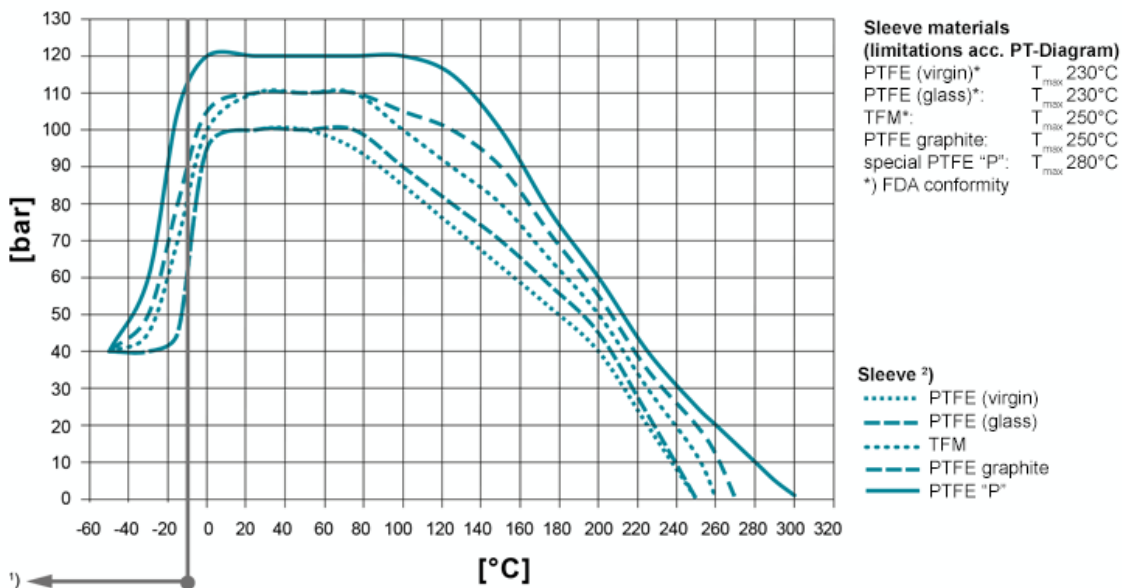

**Pour les utilisations <math>-30^{\circ}\text{C}</math> ou >math>220^{\circ}\text{C}</math>, nous consulter afin que notre bureau d'étude puisse valider les conditions d'utilisations.**

En plus de la limite d'utilisation P/T de la chemise PTFE, il faut également prendre en considération les valeurs P/T du matériaux de corps et chapeau. Pour cela, vous pouvez vous référer aux normes EN 12516-1 resp. ASME B16.34 afin de choisir la classe de pression correspondant à votre application.

- 1) Pour les utilisations sous  $-10^{\circ}\text{C}$  / nous recommandons l'usage d'inox austénitiques.
- 2) Chemise : plusieurs nuances de matières sont disponibles.

## Matériaux

### Matériaux standard de corps

- Fonte ductile ENJS 1049, ASTM Gr 60-40-18 / A395

### Matériaux standard de boisseau

- Inox 1.4308, ASTM A351 CF8

### Matériaux spéciaux

- Acier carbone 1.0619, ASTM A216 WCB
- Inox 1.4408, ASTM A351 CF8M
- Acier carbone basse température 1.1138, LCC/LCB/A352

### Matériaux de revêtement

- Corps: PFA, PFA-conducteur, FEP
- Boisseau: PTFE, PFA, PFA-conducteur, FEP
- Garniture: PTFE

## Étanchéité

Étanchéité „Chimie“ Type CAS, évitant toute émission fugitive de produits agressifs ou toxiques.

Particulièrement adaptée pour les lignes soumises à de fortes fluctuations de températures. Triple garnitures en PTFE pour une étanchéité totale, jusqu'à 230 °C

### Type CAS

en savoir plus [...]

## Dimensions

on request

## Actionneurs et accessoires

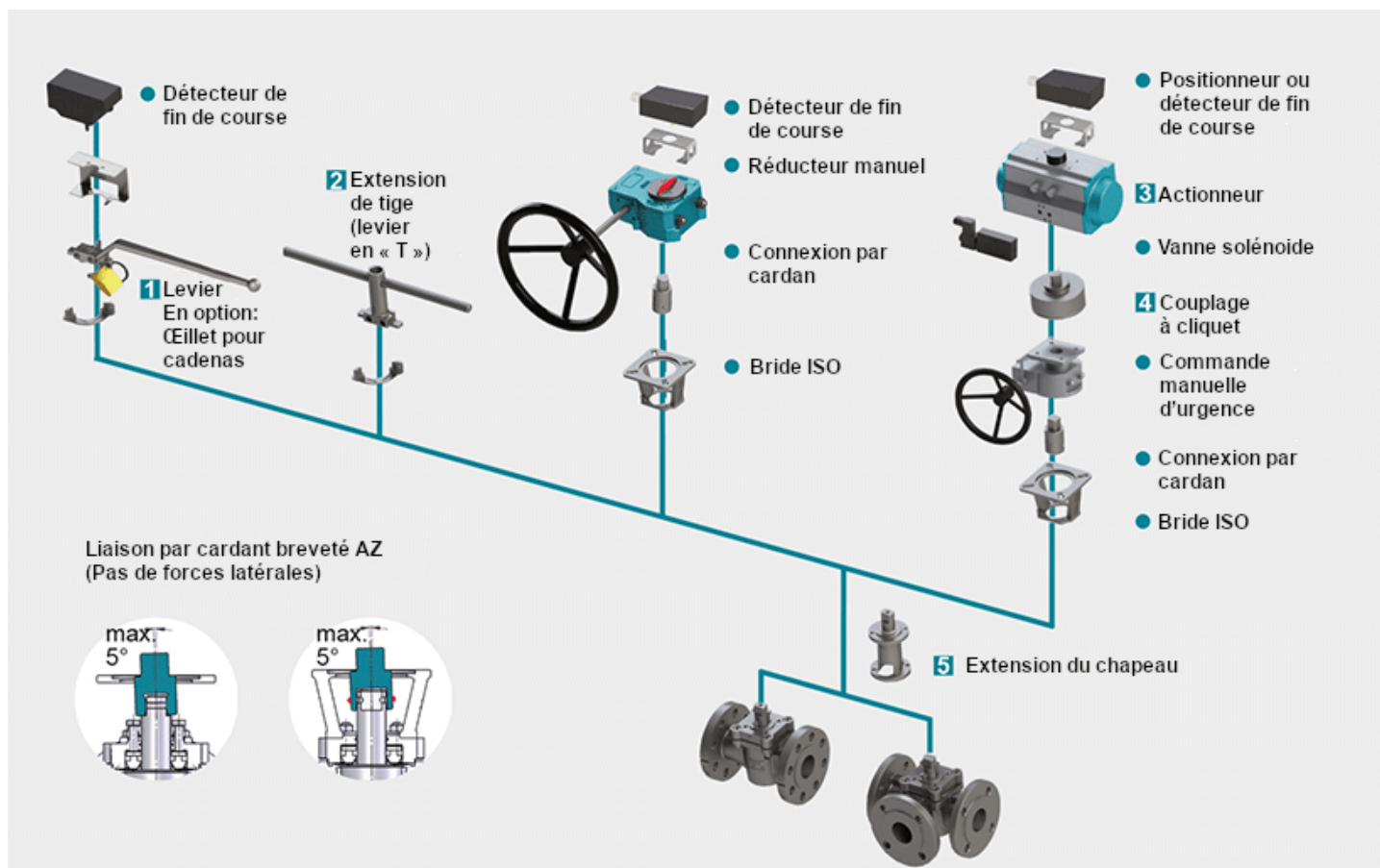

### 1 Système de verrouillage

Combinaison avec vanne pilote, oeillet pour cadenas, verrouillage interdépendant à clés, système d'index.  
 plus d'informations [...]

### 2 Extension de tige et levier en T

Le levier en T est construit à partir d'une robuste barre d'inox. Il permet une manipulation de l'appareil dans un environnement fortement encombré. L'extension standard est de 100 mm ou 150 mm, nous pouvons cependant adapter cette longueur sur demande  
 plus d'informations [...]

### 3 Actionneur

Actionneur pour bride de montage DIN ISO 5211  
 plus d'informations [...]

NOUVEAU : Actionneur pneumatique AIR GEAR pour vannes à boisseau ayant un couple élevé  $\geq 150.000$  Nm  
 plus d'informations [...]

### 4 Couplage à cliquet

Pour une utilisation sur vannes multivoies - standard 90°  
 plus d'informations [...]

### 5 Extension du chapeau

L'extension est construite à partir d'une robuste barre d'inox, elle est proposée en longueur standard de 100 mm or 150 mm, pour une extension non standard, merci de nous contacter. Les vis de réglage du boisseau

restent accessibles. Note: A ne pas utiliser sur les modèles FSN/FSN-SL et CASN/CASN-SL  
plus d'informations [...]