

OCULAR

Regard de coulée

DIN-EN: DN 15 - 250 / PN 10 - 40 ASME: NPS 1" - 4"
/ class 150



Principales caractéristiques

- Température d'utilisation : Jusqu'à 180°C
- Conception limitant les turbulences
- Possibilité d'équiper une enveloppe de réchauffe (Option)

Matériaux

Matériaux standard pour le corps de vanne

- Acier Carbone 1.0619, ASTM A216 WCB
- Inox 1.4408, ASTM A351 CF8M
- Inox 1.4308, ASTM A351 CF8
- Aciers bas carbone (basse Temp.) 1.1138, LCC/LCB/A352 **Matériaux spéciaux**
- Nous consulter **Regard de coulé**
- Verre borosilicaté

Dimensions

DIN 3202/EN 558-1	DN	PN	L
	15	10-40	130
	20	10-40	150
	25	10-40	160
	32	10-40	180
	40	10-40	200
	50	10-40	230
	65	10-40	290
	80	10-40	310
	100	10/16	350
		25/40	
	150	10/16	480
		25/40	
200	10/16	600	
	25/40		
250	10/16	730	
	25/40		

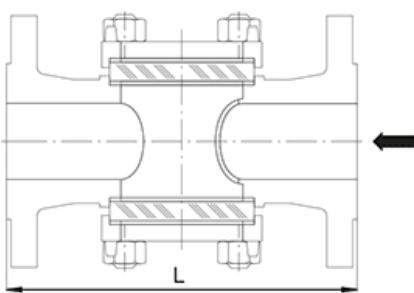

Higher pressure load on request